



РОССИЙСКИЙ БРЕНД
ЗАПОРНОЙ АРМАТУРЫ

ВЕПАРТО

ТЕХНИЧЕСКИЙ ПАСПОРТ ИЗДЕЛИЯ
**ВСТАВКА ЧУГУННАЯ
ДЕМОНТАЖНАЯ ФЛАНЦЕВАЯ**

	Сертификат соответствия: ЕАЭС N RU Д-СН.РА05.В.96039/24
	Выдан Испытательной лабораторией ООО«ПОЛИТЕК Групп» (аттестат аккредитации №РА.РУ.21АИ71)
	Срок действия с 07.10.2024 по 06.10.2029
	Сертификат соответствия: РОСС RU.МСК.П.045.066.0000107
	Орган по сертификации: «ИНТЕРПРОГРЕСС» (РОСС RU.МСК.П.045.066)
	Срок действия: с 22.08.2024 по 21.08.2027

1. НАЗНАЧЕНИЕ И ОБЛАСТЬ ПРИМЕНЕНИЯ

1.1. Демонтажная вставка - это регулируемое по длине соединение, которое используют для компенсации незначительных изменений длины и угла наклона (несоосность) трубы и запорно-регулирующей арматуры во время монтажа и демонтажа трубопровода, а также для соединения двух трубопроводов при проведении ремонтно-восстановительных работ инженерных сетей.

2. ТЕХНИЧЕСКИЕ ДАННЫЕ

Типоразмер Ду, мм	50-1200
Рабочее давление P_u , МПа	2,5
Температура рабочей среды, °С	От - 20°С до +120°С
Тип присоединения	Фланцевый по EN1092-2/ГОСТ 33259 исп. «В»; $P_u 2,5$
Покрытие	Антикоррозийное эпоксидное покрытие толщиной не менее 250 мкм, краска RAL 5005
Направление потока	двухстороннее
Климатическое исполнен	УХЛ 3.1 по ГОСТ 15150-69



Рис.1 Вставка демонтажная чугунная.

Таблица №1. Спецификация материалов вставки (Рис.1)

№	Наименование	Материал
1	Короткий корпус	Высокопрочный чугун (EN-GJS-450-10)
2	Длинный корпус	Высокопрочный чугун (EN-GJS-450-10)
3	Прижимной фланец	Высокопрочный чугун (EN-GJS-450-10)
4	Уплотнение	EPDM
5	Шпильки, гайки	Сталь с покрытием Dacromet

Таблица №2. Габаритные и присоединительные размеры демонтажной вставки в мм Рис. 1.

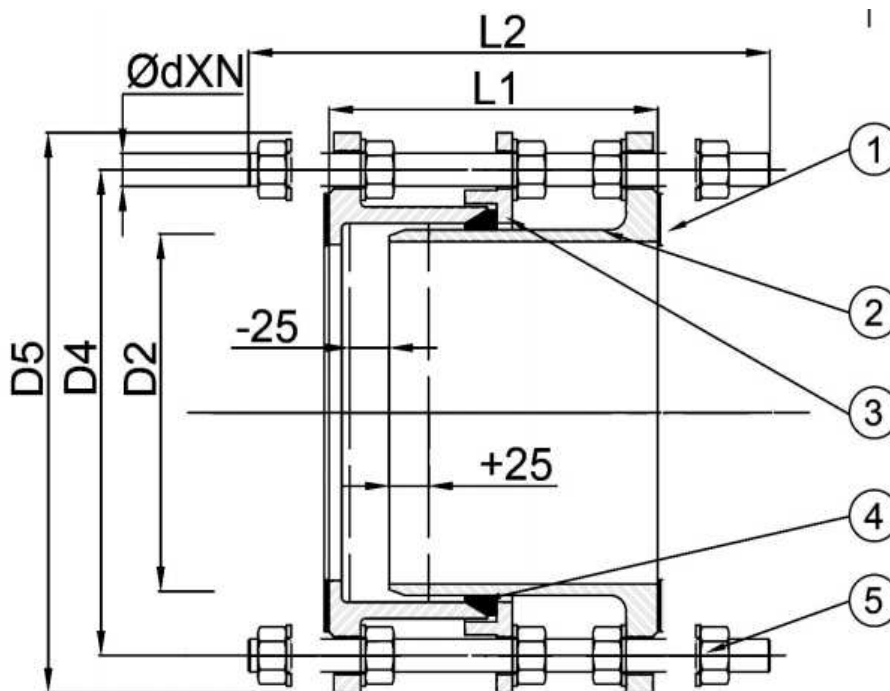
Ду	D2	D4	D5	L1	L2	d	N
50	62	125	165	180	310	16	4
65	78	145	185	180	310	16	4
80	98	160	200	200	330	16	8
100	118	190	235	205	350	20	8
150	144	220	270	205	360	24	8
200	170	250	300	205	360	24	8
250	222	310	360	220	380	24	12
300	274	370	425	235	400	27	12
350	326	430	485	245	420	27	16
400	378	490	555	260	435	30	16
500	429	550	620	270	470	33	16
600	532	660	730	280	490	33	20
700	635	770	845	305	530	36	20
800	738	875	960	295	540	39	24
900	842	990	1085	330	600	45	24
1000	945	1090	1185	340	620	45	28
1200	1048	1210	1320	375	675	52	28

3. УСТРОЙСТВО И ПРИНЦИП РАБОТЫ

- 3.1. Демонтажная вставка состоит из длинного и короткого чугунных корпусов, соединенных между собой шпильками, а также прижимного фланца, прижимающего уплотнительное кольцо, которое обеспечивает герметичность соединения.
- 3.2. Трехфланцевая конструкция обеспечивает надежность вставки и герметичное уплотнение

4. МОНТАЖ И ПОРЯДОК УСТАНОВКИ

- 4.1. К монтажу, эксплуатации демонтажных вставок допускается персонал изучивший устройство изделия, правила техники безопасности и требования настоящей инструкции.
- 4.2. Перед установкой трубопровод должен быть очищен от грязи, окалины, песка и др.
- 4.3. Перед монтажом произвести наружный осмотр на отсутствие повреждений, проверить внутренние полости на наличие посторонних предметов. При монтаже демонтажных вставок необходимо, чтобы фланцы на трубопроводе были установлены без перекосов.
- 4.4. Установка демонтажной вставки выполняется после закрепления трубопроводов.
- 4.5. Демонтажные вставки не должны испытывать нагрузок от трубопровода. При необходимости должны быть предусмотрены опоры, снимающие нагрузку на задвижку от трубопровода.
- 4.6. Установка демонтажной вставки:
 - ослабить гайки прижимного фланца;
 - отвернуть гайки и вынуть шпильки;
 - вставить демонтажную вставку в зазор между фланцами соединяемых трубопроводов, убедившись, что отверстия фланцев вставки и трубопроводов совпадают;
 - установить шпильки;
 - стянуть фланцы длинного и короткого корпусов вставки с фланцами подводящего и отводящего трубопроводов;
 - затянуть гайки прижимного фланца (порядок затягивания гаек при стяжке фланцев указан на рис. 2).

1. шаг: позиция 1-5
2. шаг: позиция 2-6
3. шаг: позиция 3-7
4. шаг: позиция 4-8



Рис. 2.

5. ЭКСПЛУАТАЦИЯ И ТЕХНИЧЕСКОЕ ОБСЛУЖИВАНИЕ

- 5.1. Запрещается использовать демонтажные вставки в рабочих условиях, превышающих заявленные в паспорте изделия, разбирать задвижку, находящуюся под давлением.
- 5.2. Для своевременного выявления и устранения неисправностей необходимо периодически производить осмотр демонтажных вставок, в соответствии с правилами и нормами эксплуатирующей организации.

6. УСЛОВИЯ ХРАНЕНИЯ И ТРАНСПОРТИРОВКИ

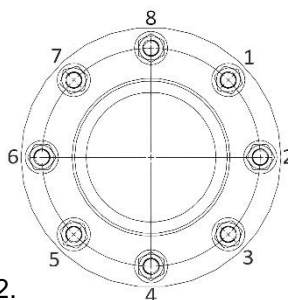
- 6.1. Демонтажные вставки должны храниться по группе 3 по ГОСТ 15150-69.
- 6.2. Транспортирование должно соответствовать условиям хранения 3 по ГОСТ 15150-69.

7. УТИЛИЗАЦИЯ

- 7.1. Утилизация изделия (переплавка, захоронение, перепродажа) производится в порядке, установленном Законами РФ от 04 мая 1999 г. № 96ФЗ «Об охране атмосферного воздуха» (в редакции от 01.01.2015), от 24 июня 1998 г. № 89-ФЗ (в редакции от 01.02.2015г) «Об отходах производства и потребления», от 10 января 2002 №7-ФЗ «Об охране окружающей среды» (в редакции от 01.01.2015), а также другими российскими и региональными нормами, актами, правилами, распоряжениями и пр., принятыми во исполнение указанных законов.

8. ГАРАНТИЙНЫЕ ОБЯЗАТЕЛЬСТВА

- 8.1. Изготовитель гарантирует соответствие товара настоящему паспорту при соблюдении Потребителем условий эксплуатации, транспортировки и хранения. Гарантийные обязательства распространяются на все дефекты, возникшие по вине завода-изготовителя. Гарантийный срок – 2 года. Срок службы корпусных элементов - 10 лет, при условии эксплуатации в соответствии с паспортом.
- 8.2. В случае возникновения претензии к качеству товара в процессе эксплуатации оборудования необходимо предоставить фото-видео материалы, которые отображают:
 - маркировку изделия;
 - выявленный дефект оборудования;
 - условия монтажа (монтажное положение, тип ответных фланцев, расстояние до ближайших элементов соединительной и запорной арматуры, насосного оборудования).
- 8.3. Гарантия не распространяется на дефекты, возникшие в случаях:
 - нарушения паспортных режимов хранения, монтажа, испытания, эксплуатации и обслуживания изделия;
 - наличия следов воздействия веществ, агрессивных к материалам изделия;
 - наличия повреждений, вызванных пожаром, стихией, форс-мажорными обстоятельствами;
 - установки арматуры на трубопровод с увеличенным межфланцевым расстоянием и/или с несоосными ответными фланцами;
 - повреждений, вызванных неправильными действиями потребителя;
 - наличия механических повреждений или следов вмешательства в конструкцию изделия.

ПРЕДПРИЯТИЕ ИЗГОТОВИТЕЛЬ:

CHENGDE RUI MAI TRADING CO., LTD

Room 311, unit 5, 1-1# building, Zhongxing road, Shuangqiao district, Chengde city, Hebei province, КИТАЙ

ПРОДАВЕЦ:

ООО «САНТЕХКОМПЛЕКТ»

142700, МО, ГОРОДСКОЙ ОКРУГ ЛЕНИНСКИЙ, Г. ВИДНОЕ, БЕЛОКАМЕННОЕ ШОССЕ, ДОМ 1

ГАРАНТИЙНЫЙ ТАЛОН

**ГАРАНТИЙНЫЙ СРОК –
2 ГОДА СО ДНЯ ОТГРУЗКИ ПОТРЕБИТЕЛЮ**

КОЛИЧЕСТВО ШТ. _____

ДАТА ВЫДАЧИ ДОКУМЕНТА _____

ПОДПИСЬ _____

ОТК _____

